**Pracovní parametry:**

Maximální pracovní tlak: 10 bar - zásobník teplé vody

Max. pracovní teplota: 95°C - zásobník teplé vody

**Materiály:**

Nádoba: Vysoc kvalitní ocel(S 235JR),smaltováno zevnitř;smaltováno dle DIN 4753.3

Připojení: Vysoc kvalitní ocel(S 235JR),smaltováno zevnitř;smaltováno dle DIN 4753.3

Vně: antikorozivní nátěr,smalt

Izolace: Tvrdý a měkký polyuretan

**Popis připojení:**

(Hrdla opatřena vnitřními závity)

- 1 - Hrdlo pro jímku na teploměr G 1/2
- 2 - Magnesiová anoda
- 3 - Hrdlo pro el.anodu
- 4 - Pomocné hrdlo
- 5 - Vstup cirkulace
- 6 - Kontrolní otvor (příruba)
- 7 - Výstup vody
- 8 - Vstup vody

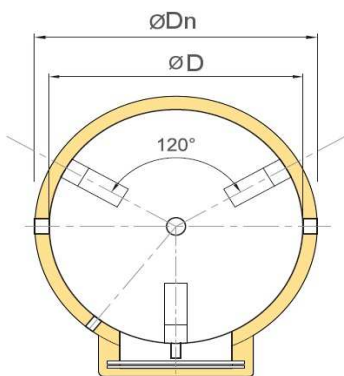

# Tipex TXE - ATV

LT	ø D	H	ø Dn	R	A	B	C	J	E	F	G	I	L	Kg
200	450	1400	550	1430	205	320	405	470	620	920	-	1160	1160	53
300	500	1675	600	1710	210	320	415	470	620	920	1160	1420	1420	66
500	650	1730	750	1770	240	350	445	500	650	950	1190	1450	1450	83
800	790	1760	890	1810	245	360	495	510	660	960	1200	1460	1460	128
1000	790	2130	890	2280	295	410	535	560	710	1010	1250	1460	1460	159
1500	1000	2185	1100	2250	350	500	650	650	800	1100	1340	1460	1460	254
2000	1100	2505	1200	2580	345	495	645	645	795	1095	1335	1825	1785	395

LT	2	3	1	7;8	4;5;9	6
200	G5/4	-	G1/2	G5/4	G5/4	220/300
300	G5/4	-	G1/2	G5/4	G5/4	220/300
500	G5/4	-	G1/2	G5/4	G5/4	220/300
800	G5/4	G1/2	G1/2	G6/4	G5/4	300/380
1000	G5/4	G1/2	G1/2	G6/4	G5/4	300/380
1500	G5/4	G1/2	G1/2	G6/4	G5/4	300/380
2000	G5/4	-	G1/2	G6/4	G5/4	350/430

Výrobek byl zkušěn ve Stroj.zkušební ústavu v Brně.

