

Maximální pracovní tlak: 10 bar - zásobník teplé vody
12 bar - výměník

Max. pracovní teplota: 95°C - zásobník teplé vody
95°C - výměník

Materiály:

Nádoba: Vysocce kvalitní ocel(S 235JR),smaltováno zevnitř;smaltováno dle DIN 4753.3

Výměník: - Nerezová ocel
- Měď

Připojení: Vysocce kvalitní ocel(S 235JR),smaltováno zevnitř;smaltováno dle DIN 4753.3

Vně: antikoroziivní nátěr,smalt

Izolace: Tvrdý a měkký polyuretan

Popis připojení:

(Hrdla opatřena vnitřními závitý)

- 1 - Hrdlo pro jímku na teploměr G 1/2
- 2 - Magnesiová anoda
- 3 - Hrdlo pro el.anodu
- 4 - Pomocné hrdlo
- 5 - Vstup cirkulace
- 6 - Kontrolní otvor (příruba)
- 7 - Výstup vody
- 8 - Vstup vody
- 9 - Odvzdušnění výměníku
- 10 - Vstup výměníku
- 11 - Výstup výměníku

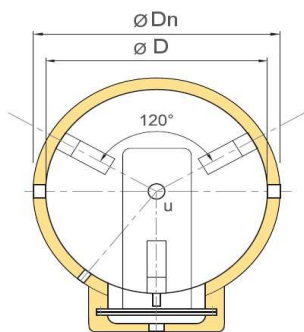

LT	ø D	H	ø Dn	R	A	B	C	J	E	F	G	I	L	výměník	Kg
200	450	1400	550	1430	205	320	405	470	620	920	-	1160	1160	0,50	63
300	500	1675	600	1710	210	320	415	470	620	920	1160	1420	1420	0,75	78
500	650	1730	750	1770	240	350	445	500	650	950	1190	1450	1450	1,00	96
800	790	1760	890	1810	245	360	495	510	660	960	1200	1460	1460	1,50	150
1000	790	2130	890	2280	295	410	535	560	710	1010	1250	1785	1785	2,00	176
1500	1000	2185	1100	2250	350	500	650	650	800	1100	1340	1820	1820	3,00	285
2000	1100	2505	1200	2580	345	495	645	645	795	1095	1335	1825	2095	4,00	439

LT	2	3	10;11	1	9	7;8	4;5	6
200	G5/4	-	G1	G1/2	G3/8	G5/4	G5/4	220/300
300	G5/4	-	G1	G1/2	G3/8	G5/4	G5/4	220/300
500	G5/4	-	G1	G1/2	G3/8	G5/4	G5/4	220/300
800	G5/4	G1/2	G2	G1/2	G3/8	G6/4	G5/4	300/380
1000	G5/4	G1/2	G2	G1/2	G3/8	G6/4	G5/4	300/380
1500	G5/4	G1/2	G2	G1/2	G3/8	G2	G5/4	300/380
2000	G5/4	-	G2	G1/2	G3/8	G2	G5/4	350/430

Výrobek byl zkoušen ve Stroj.zkušebním ústavu v Brně.



Příklad zapojení:

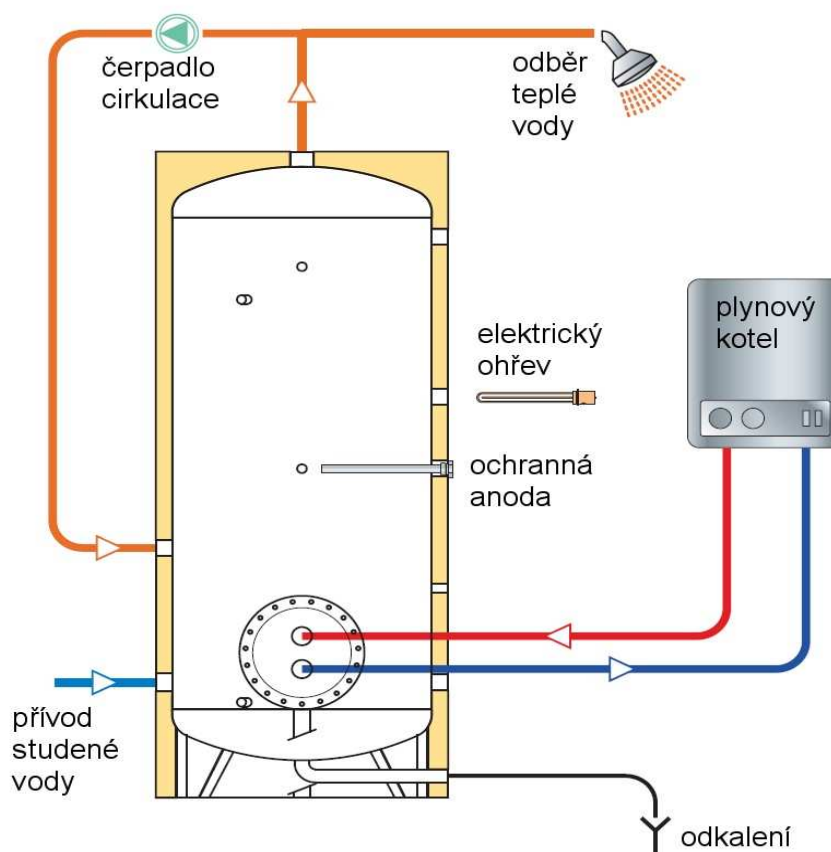

Výkonové charakteristiky:

dodávka teplé vody, resp. výkon výměníku při T _{is} = 10°C								Výměník			
objem	Tip	T _{us} = 45°C		T _{us} = 60°C		T _a = 50°C T _{us} = 45°C	T _a = 60°C T _{us} = 45°C	plocha	objem	průtok	tlaková ztráta
(l)	(°C)	(l/h)	(kW)	(l/h)	(kW)	(l/10min)	(l/10min)	(m ²)	(l)	(m ³ /h)	(kPa)
		a	b	c	d	e	f				
200	70	196	8,0	96	5,6	258	315	0,50	2,0	3,0	12
	80	247	10,0	137	8,0	266	323				
	90	297	12,1	175	10,2	273	330				
300	70	290	11,8	143	8,3	384	470	0,75	2,8	3,0	12
	80	366	14,9	203	11,8	395	480				
	90	440	17,9	259	15,1	405	491				
500	70	383	15,6	189	11,0	620	763	1,00	3,6	3,0	13
	80	482	19,6	269	15,6	632	775				
	90	580	23,6	342	19,9	644	787				
800	70	562	22,9	278	16,2	983	1212	1,75	5,9	3,0	19
	80	707	28,8	395	23,0	1001	1229				
	90	849	34,6	502	29,2	1018	1247				
1000	70	732	29,8	365	21,2	1224	1510	2,00	7,2	3,0	19
	80	921	37,5	517	30,0	1245	1531				
	90	1106	45,0	656	38,1	1266	1552				
1500	70	1054	42,9	530	30,8	1837	2266	3,00	10,9	3,0	20
	80	1322	53,8	746	43,4	1869	2297				
	90	1585	64,5	944	54,9	1899	2328				
2000	70	1348	54,9	684	39,7	2421	2992	4,00	14,7	3,0	20
	80	1688	68,7	959	55,7	2454	3026				
	90	2020	82,2	1210	70,3	2488	3059				

Tip - teplota vstupující topné vody
 Ta - teplota vody v zásobníku
 T_{is} - teplota vody vstupující z vodovodního řadu
 T_{us} - teplota vystupující teplé vody
 a - trvalý průtok vody při ohřevu z 10 na 45 °C
 b - trvalý výkon zásobníku při ohřevu vody z 10 na 45 °C
 c - trvalý průtok vody při ohřevu z 10 na 60 °C
 d - trvalý výkon zásobníku při ohřevu vody z 10 na 60 °C
 e - množství 45 °C vody dodané za 10 min při počáteční teplotě zásobníku 50 °C
 f - množství 45 °C vody dodané za 10 min při počáteční teplotě zásobníku 60 °C

